

- ÖLAND
- ISLAND

Rhombus-Steckzaunsystem

Inhalt:

- 1 Einführung
- 2 Lieferumfang
- 3 Montage Pfosten
- 4 Montage Zaunfeld
- 5 Zubehör
- 6 Materialhinweise / Pflege

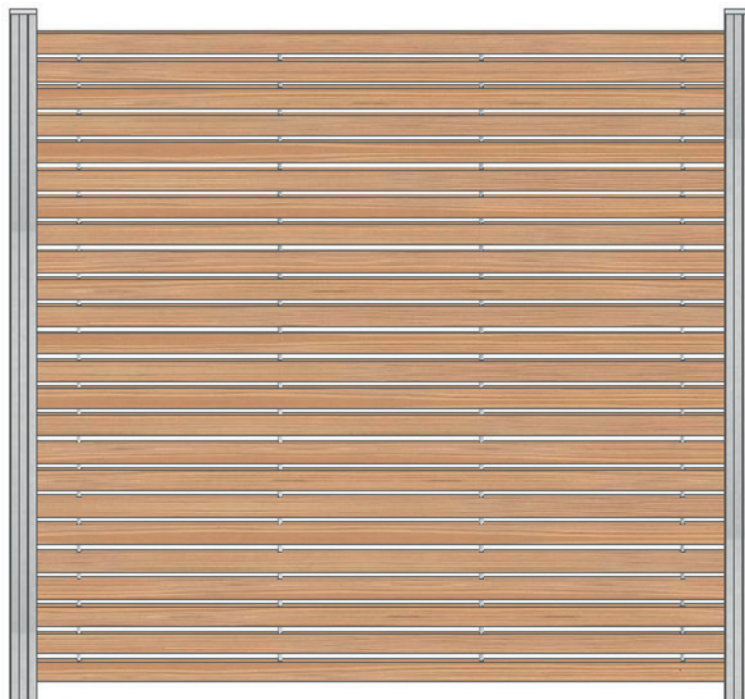

Herzlichen Dank, dass Sie sich für eines unserer Produkte entschieden haben!

Diese Lager- und Aufbauvorschrift enthält wichtige Informationen, die das Material, seine Eigenschaften und die Montage betreffen. Sie wird regelmäßig überarbeitet und aktualisiert.

Die aktuell gültige Version finden Sie im Internet unter www.wpc-shop24.de

Nach dem Empfang der Ware

- Kontrollieren Sie die erhaltenen Komponenten auf Vollständigkeit.
- Lagern Sie die Elemente witterungsgeschützt auf gut belüftetem, trockenem und ebenem Untergrund.
- Vermeiden Sie, dass die gelieferte Ware der Feuchtigkeit ausgesetzt wird.
- Vor der Verarbeitung sind die einzelnen Bauteile auf Fehler zu überprüfen. Nach der Verarbeitung gilt die Ware als mangelfrei anerkannt.
- Beachten Sie die Hinweise auf Seite 6

Bevor Sie mit der Montage beginnen, lesen Sie sich diese Montageanleitung sorgfältig durch und legen Sie damit die Basis für eine exakte Montage und eine professionelle Ausstrahlung Ihres Zauns.



Ein fehlerhafter Aufbau kann die Haltbarkeit einzelner Komponenten beeinträchtigen oder Beschädigungen verursachen. Achten Sie auf eine ordnungsgemäße und sorgsame Montage.

Das Aufstellen des Zaunsystems sollte vorzugsweise durch zwei Personen vorgenommen werden. Empfehlenswert ist eine Montage durch Fachhandwerker. Die Montage muss mit den passenden Steckzaunpfosten und den mitgelieferten Systemkomponenten erfolgen.

Benötigtes Werkzeug:

- Gliedermaßstab / Maßband
- Maurerschnur
- Akkuschauber oder Schraubendreher
- Bohrer (Stahlbohrer 2,5 mm / 3.5 mm)
- Wasserwaage
- Spaten
- Beton (bei Pfosten zum Einbetonieren)
- Schraubzwingen zur Fixierung der Pfosten
- Ggf. Holzlatten / Unterleger zum Ausrichten der Pfosten

Ligna-Gard GmbH

Baruther Str. 23
15806 Zossen
Deutschland

Telefon: (0) 3377 3279481
Web: www.ligna-gard.de
E-Mail: info@ligna-gard.de



WPC-SHOP 24
IHR SPEZIALIST FÜR WPC

Gartenlandshop.de

LIEFERUMFANG

A **2x** **Rhombus-Halbelement**
 Höhe : 87 cm
 Breite: 179,3 cm

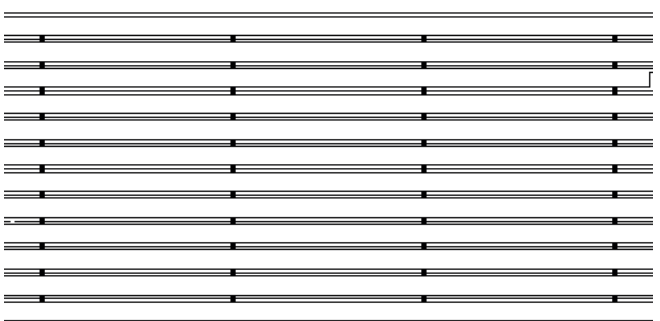

B **4x** **Aluminium Verbindungsröhrchen**
 Durchmesser : Ø 10 mm
 Länge: ca. 10 cm



OPTIONALES ZUBEHÖR

C **1x** **Aluminium Abschlussleiste**

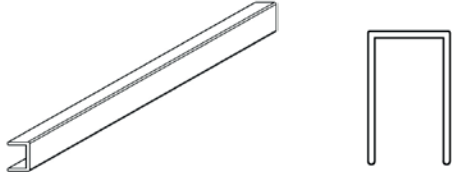

F **2x** **Clips zur Fixierung der Abschlussleiste**
 Inkl. je 2x Schrauben + Unterlegscheibe
 Zur Fixierung der optionalen Metall-Abschlussleiste.

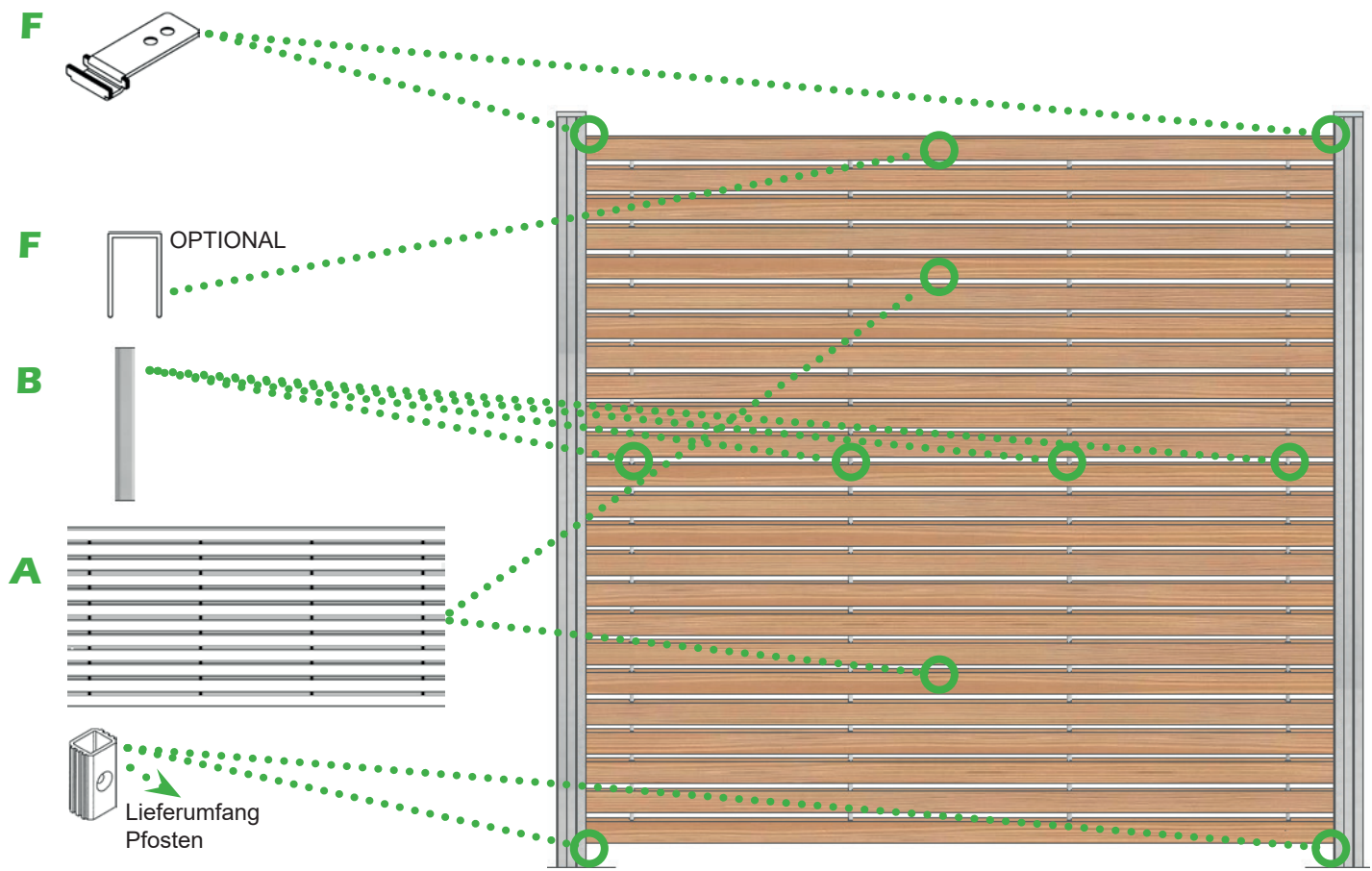



MONTAGE PFOSTEN

- 1** Entfernen Sie zunächst vorsichtig die Pfostenkappen und legen Sie diese für die Zeit der Montage sicher beiseite.

Vorbereiten der 240 cm Pfosten zum Einbetonieren:

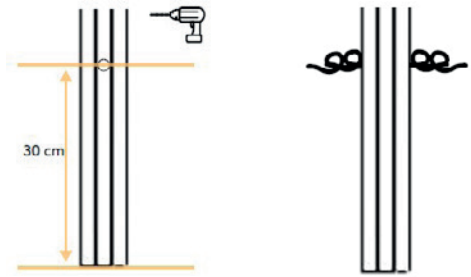
Bohren Sie ein Loch in ca. 30 cm Höhe und schieben Sie einen Draht oder Metall durch das Loch für einen besseren Halt des Pfostens im Betonfundament.



- 2 Pfostenabstand:**
Innerhalb der Pfostennut:
180 cm

Lichtes Maß zwischen Pfosten:
176,4 cm
Mitte-Mitte Pfosten:
183,2 cm

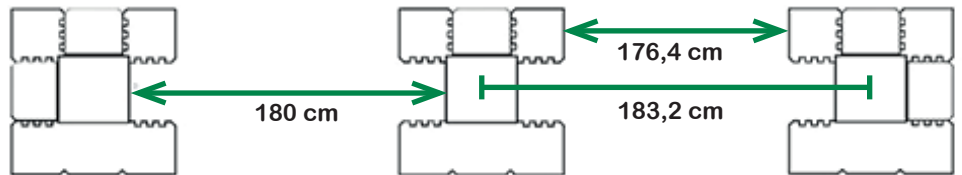

Pfostenabstand Halbelement:

Innerhalb der Pfostennut:
82,2 cm
Lichtes Maß zwischen Pfosten:
78 cm
Mitte-Mitte Pfosten:
84,8 cm

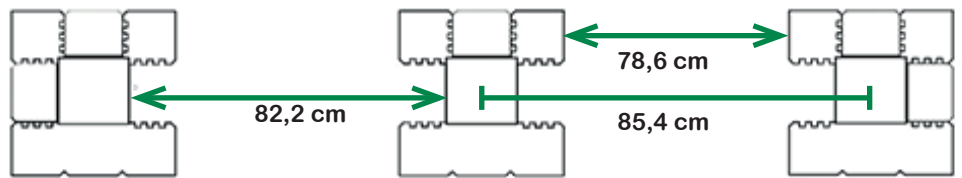

Zaunfelder kürzen:

Der Trennschnitt bei einem montierten Zaun sollte nicht weiter als 15 cm von den Aluminium Verbindungsröhrchen entfernt liegen, die als Abstandshalter und Stabilisierung zwischen den Rhombusleisten dienen.

Das Zaunfeld benötigt seitlich ca. 7 mm Platz innerhalb der Pfostennut.



- 3 Fundamentgröße**

Die Größe der Fundamente ist je nach Bodenbeschaffenheit zu wählen.

Mindestens 300 x 300 x 600 mm. (LxBxH)

(Empfehlenswert ist ca. 400 x 400 x 600 mm)

Für einen Torpfosten beträgt die Größe 500 x 500 x 900 mm.

Hinweis: Es ist sehr wichtig, die Pfosten exakt senkrecht und in der richtigen Höhe zu setzen, bevor Sie mit der Montage beginnen.

Der Pfosten wird mindestens ca. 50 cm einbetoniert.
Fundamenttiefe mindestens 60 cm.

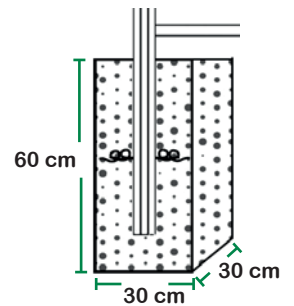

- 4 Pfostenhöhe**

Volles Zaunfeld

Die Pfostenhöhe ohne Pfostenkappe beträgt **179 cm**. (Mit Pfostenkappe 180 cm)

Abweichende Zaunhöhe (z.B. Vorgartenzaun)

Ermitteln Sie die Höhe der gewünschten Lamellenanzahl und rechnen Sie 6 cm hinzu.

(4 cm Bodenabstandhalter + 2 cm Luft zum Ausdehnen)

Beispiel:

Höhe der Zaunfüllung (inkl. ggf. Aluprofile): 92 cm

= Höhe des Pfostens bis zum Boden: ca. 98 cm

Länge des Pfostens zum Einbetonieren: ca. 148 cm

Der Pfosten kann mit einer geeigneten Kappsäge auf die benötigte Länge gekürzt werden.

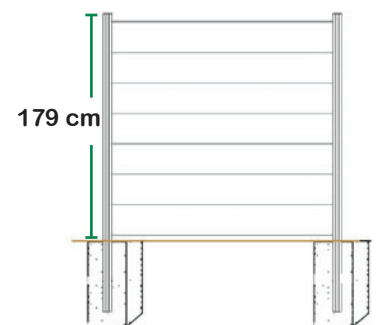

- 5 Einbau 40 mm Bodenabstandhalter (Sofern nicht werkseitig vormontiert, oder bei Bedarf)**

Führen Sie den Bodenabstandhalter in die Pfostennut ein und fixieren Sie ihn auf 179 cm Höhe (Unterkante), von oben gemessen. Bohren Sie hierzu mit einem 3.5 mm Bohrer den Pfosten vor, und verschrauben den Bodenabstandhalter mit dem Pfosten. Der Bodenabstandhalter dient zur Auflage des Steckzaunes und muss nach der Montage auf dem Beton (oder Pfostenträger) aufliegen.

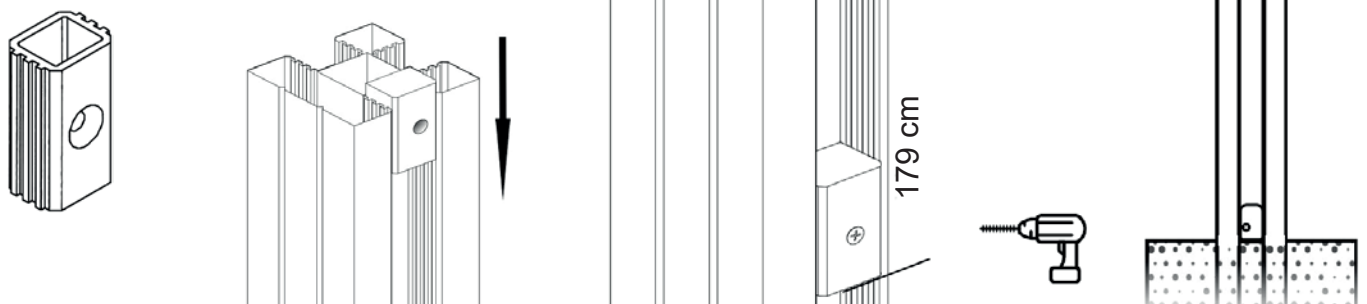

MONTAGE ZAUNFELD

- 1** Schieben Sie das Rhombuselement mit den vier Bohrungen nach oben gerichtet in der Pfostennut bis auf den Bodenabstandhalter.

Falls nur ein Element - z.B. als Vorgartenzaun - verwendet wird, kann das Element mit den Bohrungen nach unten verbaut werden.

A

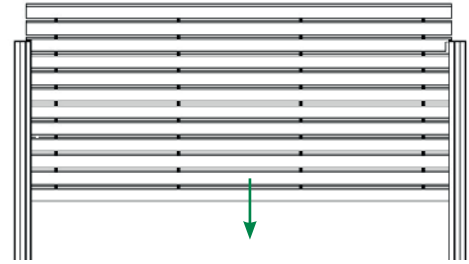

- 2** Stecken Sie die vier Aluröhrchen in die Bohrungen an der Oberseite des Halbelementes.

B

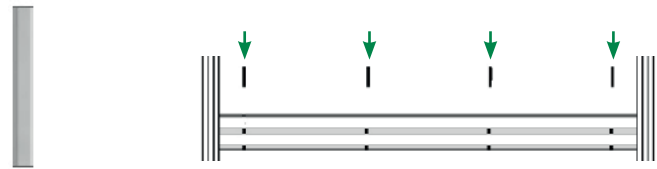

- 3** Führen Sie nun das obere Element mit den Bohrungen auf der Unterseite soweit nach unten, bis die Aluröhrchen in den Bohrungen sitzen, und der Abstand zwischen den Feldern identisch mit den Abständen zwischen den Rhombusleisten ist.

A

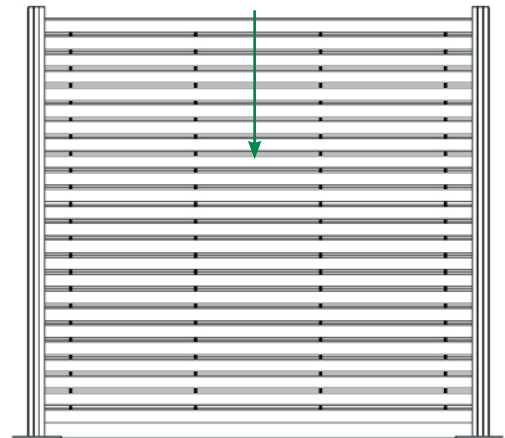

OPTIONALES ZUBEHÖR

- 4** Setzen Sie die Alu-Abschlussleiste auf das obere Zaunfeld.

Sie sollte zwischen die Pfosten passen, und wird über die oberste Lamelle gestülpt.

C

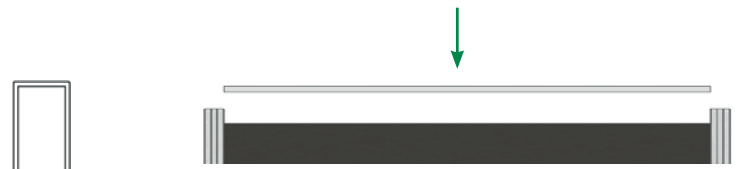

- 5** Führen Sie den Metallclips von oben in die Führungsrillen der Pfosten ein.

Bohren Sie mit einem 2.5 mm Metallbohrer die Löcher der Schrauben vor, und verschrauben die Clipse mit der oberen Abschlussleiste.

F

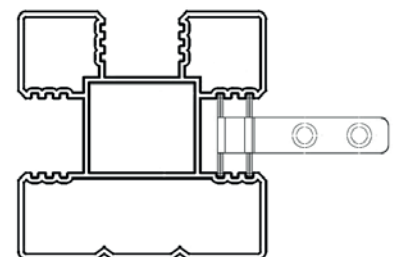

Setzen Sie zum Abschluss die Pfostenkappe vorsichtig auf die Pfosten.

(Keinen Hammer oder ähnliche Schlagwerkzeuge benutzen)

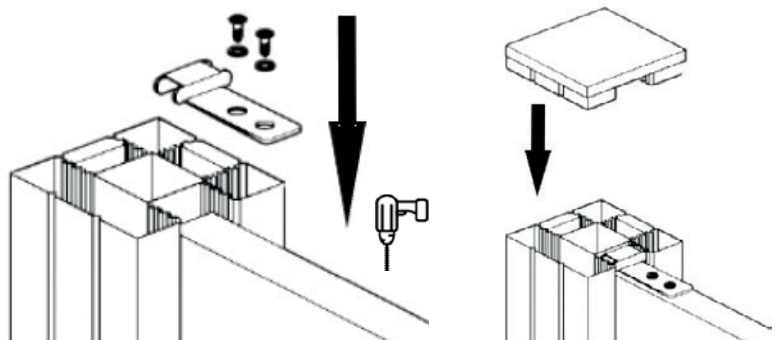

Optionales Zubehör

Selbstbautor

Für die Tore sind die verstärkten Pfosten zum Einbetonieren zu verwenden, die wie folgt zur Montage vorbereitet werden: Lösen Sie die Schrauben der Bodenabstandshalter im Pfosten gerade soweit, bis Sie den Bodenabstandshalter verschieben können, um die darunterliegenden Bohrlöcher im Pfosten zu sehen. Schieben Sie das Verstärkungs-Uprofil in den Pfosten. Bohren Sie mit einem 3,5 mm Stahlbohrer durch die zuvor erwähnten Bohrlöcher in das Verstärkungsprofil. Schieben Sie die Bodenabstandshalter wieder in Position und ziehen Sie die Schrauben wieder fest.



Der Pfostenabstand für die Montage des Tores beträgt 94,5 cm (Lichtes Maß)

Zur Montage des Torrahmens und der Torfüllung beachten Sie die separate Montageanleitung.

Pfostenanker zum Aufschrauben

Die Bodenanker zum Aufschrauben haben eine Grundplatte von 15x15 cm. Der Abstand der 11mm Ø Löcher für die Schrauben beträgt 11 cm. Bitte beachten Sie, dass das Fundament für die Montage der Aufschraubanker absolut eben und tragfähig ist. Bordsteine und lose verlegte Betonplatten sind nicht als Fundament geeignet.

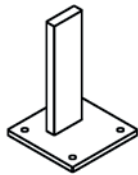

Montage:

Befestigungsmaterial ist, je nach Beschaffung des Untergrundes, bauseits zu beschaffen.

Sturmanker

Zur Erhöhung der Stabilität bei mehreren Zaunelementen kann es hinsichtlich der zu erwartenden Windbelastung, insbesondere bei exponierter Lager, und/oder bei Verwendung von Pfostenankern zum Aufschrauben, bauseits erforderlich sein, Sturmanker zu montieren.



LED Pfostenkappe

Die LED-Pfostenkappe ist passend zu den 68x68 mm Steckzaunpfosten erhältlich.



Montage:

Öffnen Sie die Solar Pfostenkappe durch Lösen der Schraube an der Unterseite mit einem Kreuz-Schraubendreher und entfernen den Schutzstreifen zwischen Akku und Stromkontakt.

LED Pfosten-Lichtleiste

Die LED-Solar Pfostenleiste mit integriertem Akku ist eine Ambientebeleuchtung für die 68x68 Steckzaunpfosten.

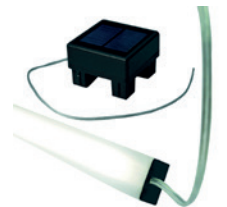

Montage:

Öffnen Sie die Solar-Pfostenkappe durch Lösen der Schraube an der Unterseite mit einem Kreuz-Schraubendreher und entfernen den Schutzstreifen zwischen Akku und Stromkontakt. Die LED-Lichtleiste lässt sich von oben in eine freie Nut des Steckzaunpfostens stecken. Die „Dummy“ Pfostenkappe dient der optischen Anpassung für eine gleichmäßige Optik der Zaunanlage.

Designelemente

Die Design-Dekorelemente aus Aluminium in 60 cm Breite können als optische Auflockerung zwischen den Zaunfeldern, oder auch freistehend mit zwei Pfosten, platziert werden. Dank der im Lieferumfang enthaltenen Adapterleisten passen die Elemente in die Nuten der 68x68 mm Steckzaunpfosten.

Der Pfostenabstand für die Montage des 60 cm Designelementes:

Lichtes Maß zwischen den Pfosten: 56,4 cm

Maß innerhalb der Pfosten-Nuten gemessen: 60 cm

Maß Mitte/Mitte Pfosten: 63,2 cm

Montage: Verschrauben Sie die Aluminium-Adapterleisten jeweils gegenüberliegend an beiden Seiten mit den mitgelieferten Schrauben + Muttern an den Langlöchern des Designelementes.

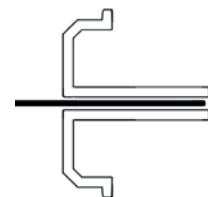

Informationen

Pflegehinweis

REINIGUNG

Für die Reinigung der Steckzaunfüllung ist es wichtig, dass Sie langsam und sorgfältig arbeiten.

Die Reinigung darf nur mit geeigneten Mitteln, wie z.B. nicht-abrasive Reiniger oder Neutral-Seife und einer weichen Bürste, bzw. Schrubber erfolgen.

Hiermit waschen Sie den Schmutz einschließlich Sand, Algen und Moos von der Oberfläche ab.

Nach abgeschlossener Montage ist eine Reinigung zu empfehlen, um eventuell in der Oberfläche vorhandenen Staub und Verschmutzung zu entfernen.

Reinigen Sie das Zaunsystem nie mit einem Hochdruckreiniger. Dadurch werden die Fasern der Oberfläche geöffnet und aufgerichtet. Dies führt dazu, dass Schmutz schneller an der Oberfläche haften bleibt. Das Material wird bei unsachgemäßer Reinigung beschädigt.

Nachbestellungen

Insbesondere bei Nachbestellungen kann es durch verschiedene Produktionschargen ggf. zu Differenzen in der Farbgebung kommen. Diese möglichen Unterschiede stellen keinen Reklamationsgrund dar. Wenden Sie sich in Falle einer Nachbestellung bitte an uns.

Bitte kontrollieren Sie bei Nachbestellungen/Nachlieferungen vor der Montage die Farbgebung. Meldungen nach dem Aufbau können nicht anerkannt werden.

Bei einer Erweiterung der Zaunanlage nach längerer Zeit ist durch Witterungseinflüsse mit Unterschieden zu rechnen. Auch dies ist nicht vermeidbar und stellt keinen Reklamationsgrund dar.

Eigenschaften Holz

Kleine Risse, Astlöcher oder natürliche Unregelmäßigkeiten sind typische Merkmale von Holz und beeinflussen nicht die Funktionalität oder die Stabilität.

Zudem kann Holz unter Feuchtigkeitseinfluss arbeiten, sich verziehen oder leicht verformen, was normal ist und nicht als Reklamationsgrund angesehen wird.

Diese Eigenschaften sind charakteristisch für Holz und unterstreichen seine Authentizität als natürlichen Werkstoff.

Eigenschaften der nordischen Kiefer (ÖLAND)

Farbbehandelt und einbaufertig!

Durch eine werkseitige Holzbehandlung der Skandinavischen Kiefer Rhombusleisten in innovativem, mehrstufigem Verfahren, wie z.B. kochen in pigmentiertem Leinöl, sind die Zaunfelder fertig farbbehandelt und einbaufertig!

10 Jahre Garantie* / bis zu 10 Jahre Wartungsfrei!

*Garantiebedingungen für die Rhombus Steckzaunelemente aus nordischer Kiefer:

Unter Einhaltung des Nachstreichintervalls mit geeignetem Nachstreichöl nach Herstellerangaben beträgt die Garantiezeit 15 Jahre ab Verkaufsdatum für Schutz gegen Fäulnis und auf Form und Stabilität der Rhombusleisten.